

PRZKRÓJ W OSI 7

SKALA 1:50

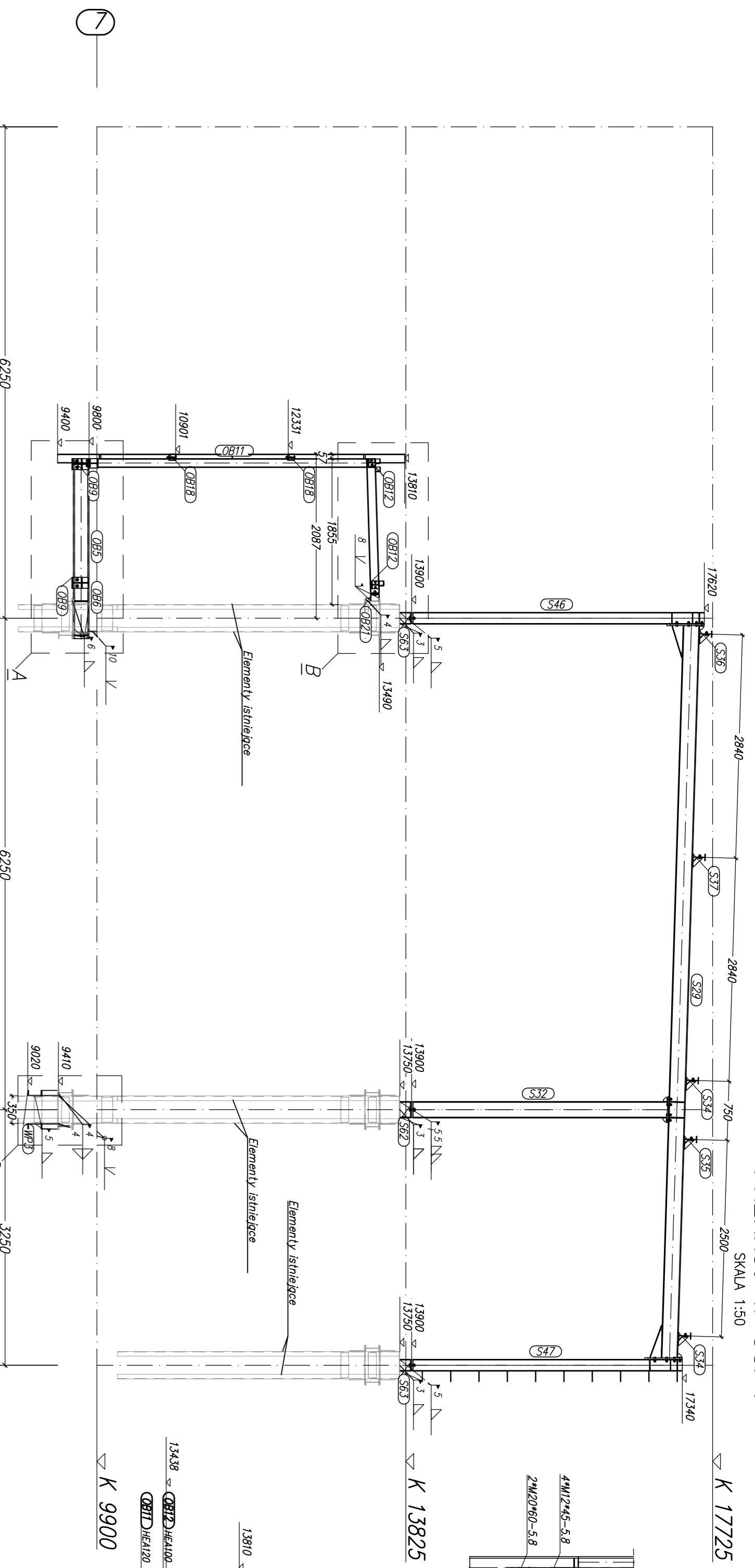

PRZKRÓJ W OSI 4

SKALA 1:50

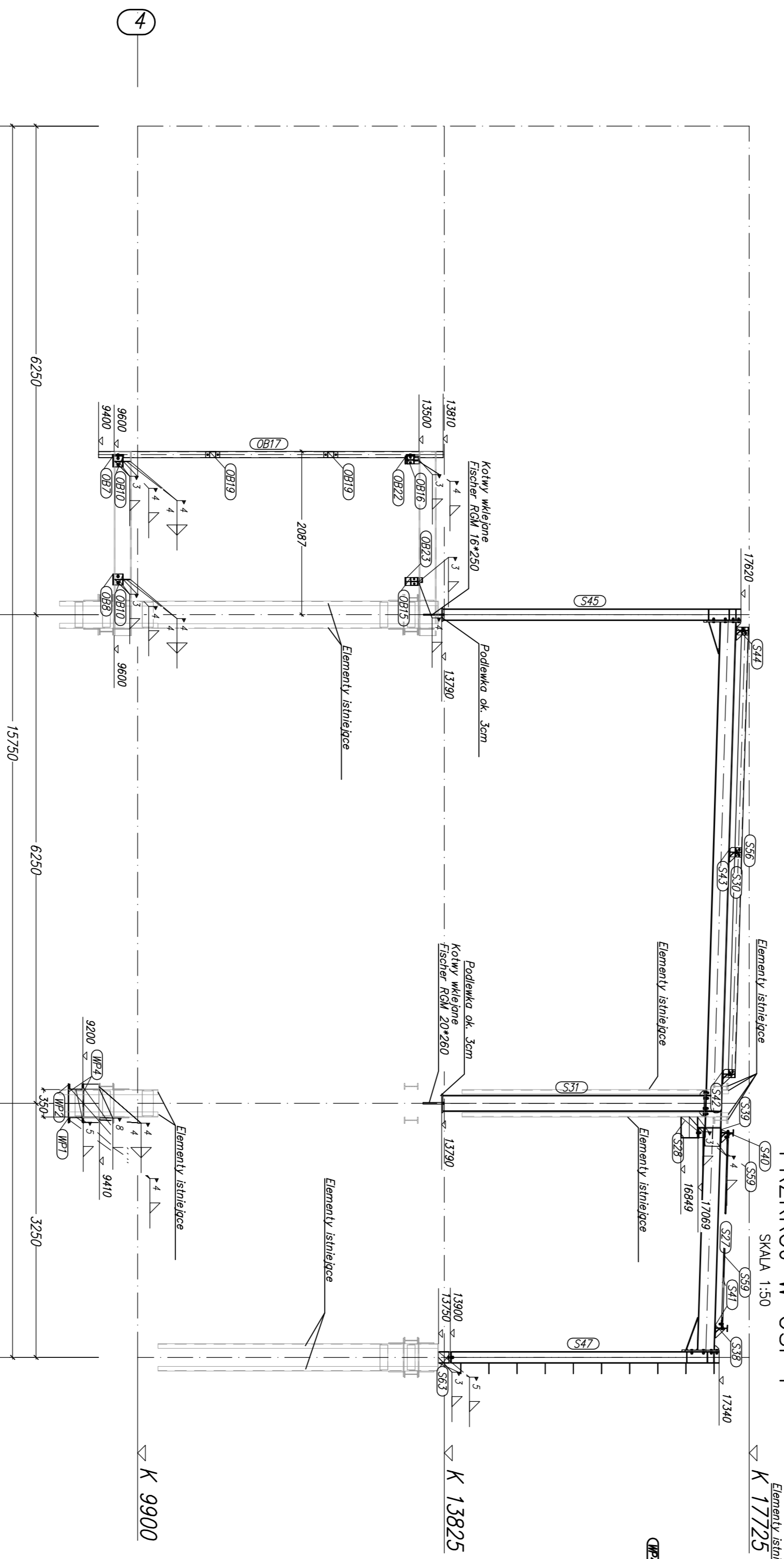

PRZKRÓJ W OSI 1'

PRZKRÓJ W OSI 2

PRZKRÓJ W OSI 3

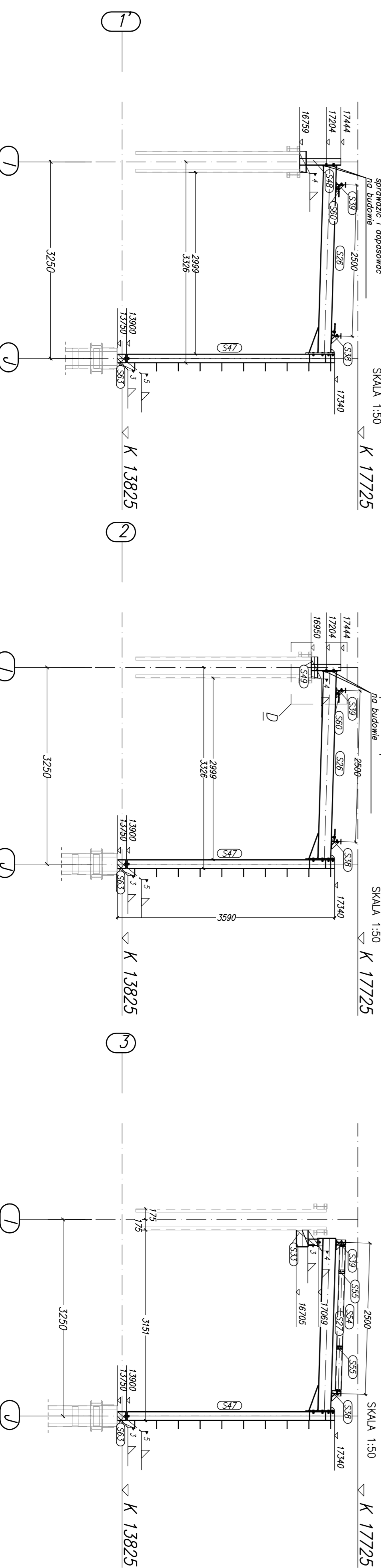

Detail A

skala 1:20

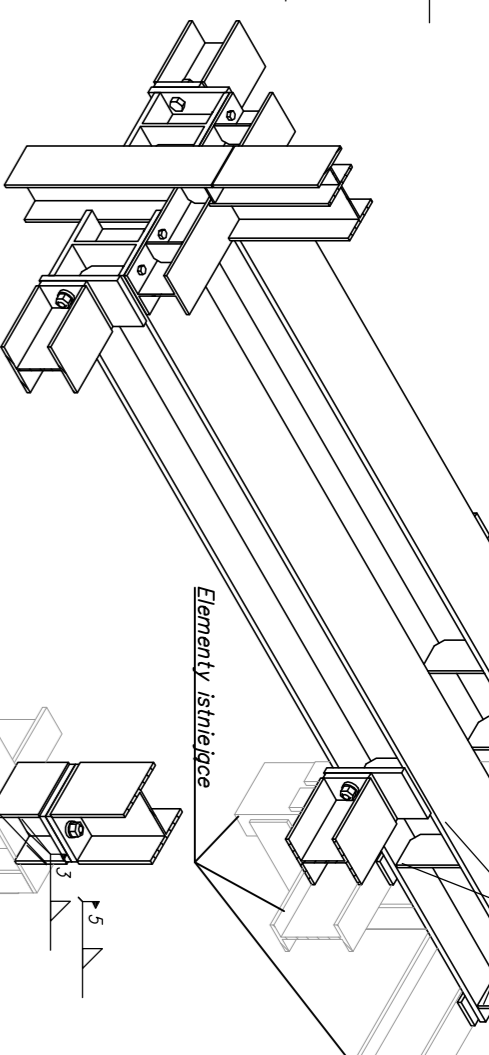

Detail B

skala 1:20

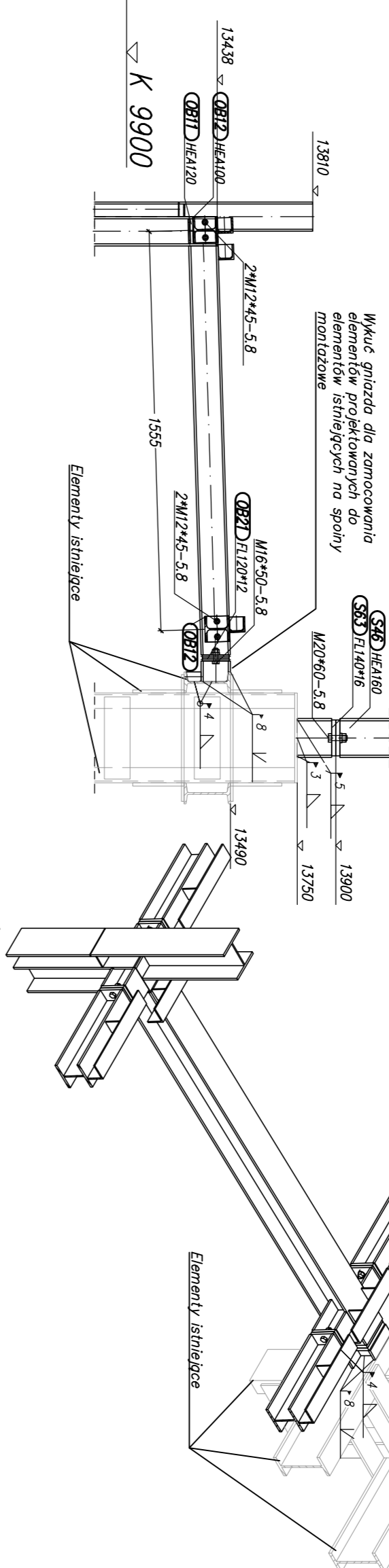

Detail C

skala 1:20

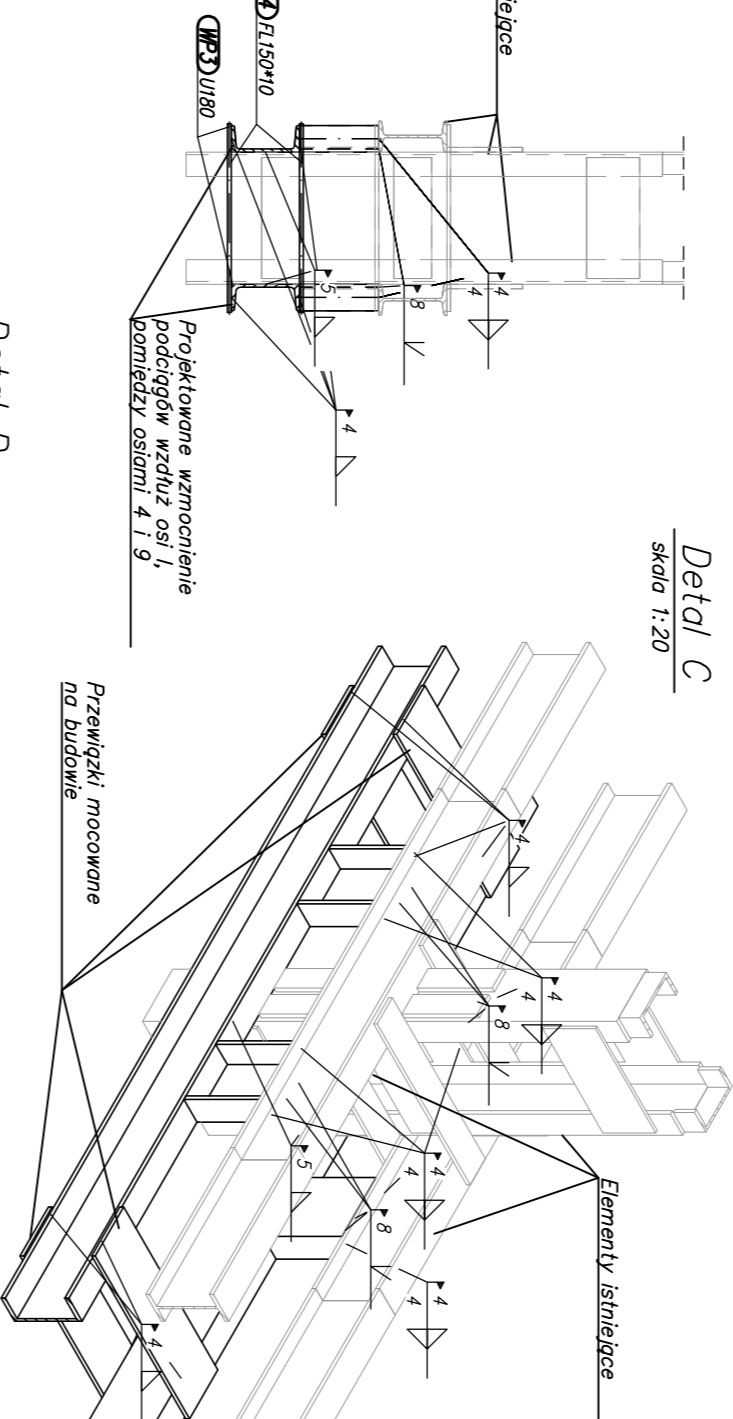

Detail D

skala 1:20

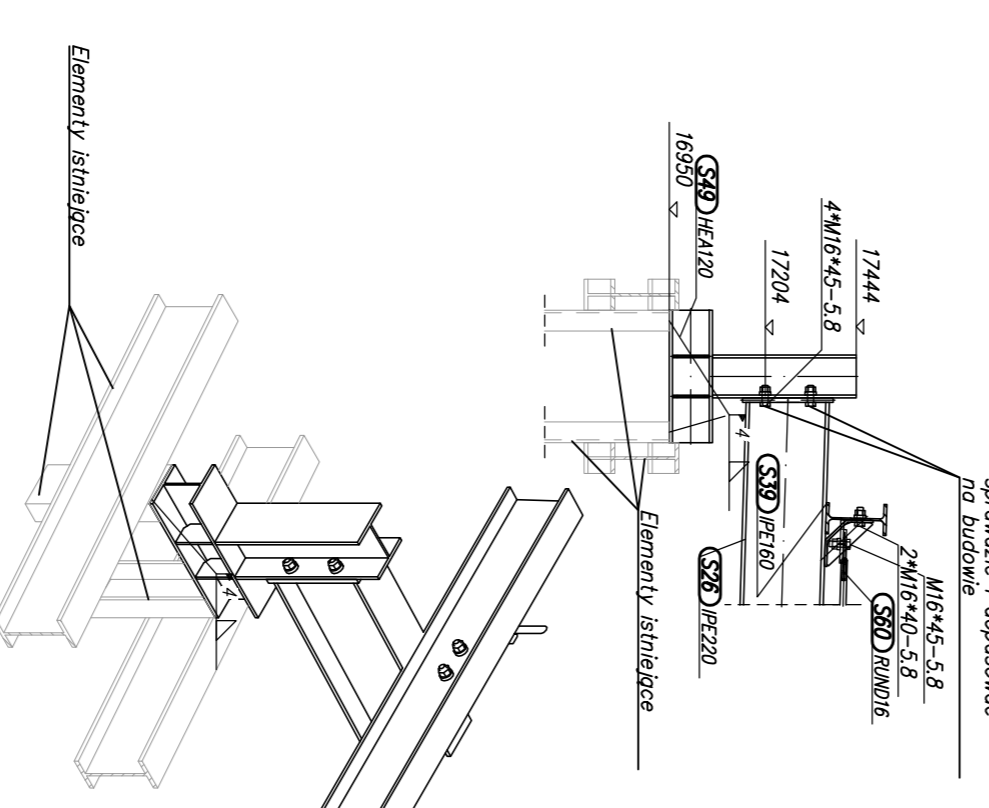

±0.00 = 70.43 m n.p.m.

UWAGA:

1. SIŁA PROJEKTOWA SZYB
2. ZABEZPIECZENIE ANTYKOROZYJNE I PRZECIWPOLAROWE WG OPISU TECHNICZNEGO KONSTRUKCJI

PLANOWANA INWESTYCJA BEZCIE DORYWCIE SIĘ ERAPOWE.

- ETAP 11:**
- 1. Srebro (podstawy i projekty) wraz z wyznaczoną projekcją konstrukcji do ujednolicenia i jednolitego funkcjonowania obiektu
 - 2. Srebro (projekt i wykonanie) wraz z wyznaczoną projekcją konstrukcji do ujednolicenia i jednolitego funkcjonowania obiektu
 - 3. Srebro (projekt i wykonanie) wraz z wyznaczoną projekcją konstrukcji do ujednolicenia i jednolitego funkcjonowania obiektu
 - 4. Srebro (projekt i wykonanie) wraz z wyznaczoną projekcją konstrukcji do ujednolicenia i jednolitego funkcjonowania obiektu
 - 5. Srebro (projekt i wykonanie) wraz z wyznaczoną projekcją konstrukcji do ujednolicenia i jednolitego funkcjonowania obiektu
 - 6. Srebro (projekt i wykonanie) wraz z wyznaczoną projekcją konstrukcji do ujednolicenia i jednolitego funkcjonowania obiektu
 - 7. Srebro (projekt i wykonanie) wraz z wyznaczoną projekcją konstrukcji do ujednolicenia i jednolitego funkcjonowania obiektu
 - 8. Srebro (projekt i wykonanie) wraz z wyznaczoną projekcją konstrukcji do ujednolicenia i jednolitego funkcjonowania obiektu
 - 9. Srebro (projekt i wykonanie) wraz z wyznaczoną projekcją konstrukcji do ujednolicenia i jednolitego funkcjonowania obiektu
 - 10. Srebro (projekt i wykonanie) wraz z wyznaczoną projekcją konstrukcji do ujednolicenia i jednolitego funkcjonowania obiektu

ZAKRES PRAC:

BRANŻA KONSTRUKCJA
Początek: 2011-08
Data opracowania: 2011-08
Skala: 1:50
Etap realizacji: Etab 2

ROZBUDOWA I PRZEBUDOWA POMIESZCZEŃ SPZOZ W KOŃCZĄCE NA ODDZIAŁ CHIRURGII I ORTOPEDII, BLOK OPERACYJNY, STERYLIZATORNIĘ ORAZ POMIESZCZEŃ POMOCNICZYCH WRAZ Z DOBUDOWĄ SZYB DZWIĘCOWEGO I NADBUDOWĄ KLATKI SCHODOWEJ

Investor / adres budowy
SAMODZIELNY PUBLICZNY ZESPÓŁ OPIEKI ZDROWOTNEJ W KOSCIANIE UL. SZPITALNA 7, 64-000 KOSCIAN

PROJEKT WYKONAWCZY
Pw_Kon_104

Schemat konstrukcji stalowej
Przekroje poprzeczne

Projektant: mgr inż. Artur Sokolowski
Upr.bud.inż. WNP/0232/PW/KO/08

Opiekun: mgr inż. Tomasz Markowski
Upr.bud.inż. 78/86/PW

Opiekun: mgr inż. Monika Kosciółka
Upr.bud.inż. 72/PW/91

Opiekun: mgr inż. Krzysztof Marchniak
Upr.bud.inż. 7131/89/P/2002

SPRZĄDZĄCY: SPA Sadowski, Sadowska
ul. Podlaska 13, 60-423 Poznań
Telefon 048 61-94-84-190
Fax: 048 61-94-84-123
E-mail: spades@spadesowski.pl
Internet: http://www.spadesowski.pl

Numery stron

SKAŁA KONSTRUKCJA

2011-08

2011-08